

議案第 89 号

定住自立圏形成協定の変更について

洲本市及び南あわじ市の間において締結した定住自立圏形成協定の一部を別紙のとおり変更することについて、南あわじ市議会の議決すべき事件に関する条例（平成 29 年南あわじ市条例第 23 号）第 2 条第 2 号の規定により、議会の議決を求める。

令和 4 年 12 月 1 日提出

南あわじ市長 守 本 憲 弘

淡路島定住自立圏の形成に関する協定書の一部を変更する協定書

洲本市（以下「甲」という。）と南あわじ市（以下「乙」という。）とは、平成30年10月3日に締結した淡路島定住自立圏の形成に関する協定について、その一部を変更する協定を次のとおり締結する。

別表第1及び別表第2を次のように改める。

別表第1（第3条第1号関係）

① 医療

地域医療体制の充実	取組の内容	<p>島民のいのちを守り、圏域の医療を守るため、地域医療の安定的な提供体制の維持・強化を図り、必要な医師確保や限られた医療資源を集約化し、重点化するとともに連携体制を強化する。</p> <p>特に小児救急医療について、小児科医の減少及び高齢化が課題となっているため、輪番担当医院及び洲本市応急診療所並びに兵庫県立淡路医療センターとの持続可能な小児救急医療の提供に関する機能分化と連携の強化に努める。</p>
	甲の役割	<p>持続可能で安定的な小児救急医療の提供のため、兵庫県立淡路医療センターと圏域内医療機関との機能分化による役割の明確化と相互の連携強化を促進するとともに、必要に応じた支援を行う。</p>
	乙の役割	<p>甲と共同し、持続可能で安定的な小児救急医療の提供のため、兵庫県立淡路医療センターと圏域内医療機関との機能分化による役割の明確化と相互の連携強化を促進するとともに、必要に応じた支援を行う。</p>

② 福祉

地域共生社会の実現に向けた地域福祉の推進	取組の内容	<p>地域住民の複雑化・複合化した支援ニーズに対応するため、関係機関との連携の強化及び地域づくりに向けた支援を実施し、誰もが住み慣れた地域で安心して自立した生活が送れるよう地域共生社会の実現に向けた地域福祉の取組を推進する。</p>
	甲の役割	<p>誰もが住み慣れた地域で様々な生活課題を抱えながらも自分らしく暮らしていけるよう、福祉の充実・強化につながる取組を推進する。</p>
	乙の役割	<p>甲と共同し、誰もが住み慣れた地域で様々な生活課題を抱えながらも自分らしく暮らしていけるよう、福</p>

		社の充実・強化につながる取組を推進する。
--	--	----------------------

③ 教育

図書館図書の貸出返却の利便性の向上	取組の内容	圏域内の図書館における相互貸借サービスの利用促進及び拡充のため、蔵書管理検索システムの統合に向けた情報共有を図り、圏域住民がどこでも利用しやすい図書館サービスの環境整備を推進する。
	甲の役割	蔵書管理検索システムの情報共有並びに図書館資料の相互貸借サービスの利用促進及び拡充のための検討を行う。
	乙の役割	甲と共同し、蔵書管理検索システムの情報共有並びに図書館資料の相互貸借サービスの利用促進及び拡充のための検討を行う。
教育・文化・スポーツ活動の振興	取組の内容	圏域内における教育・文化・スポーツの振興及び拡大を図るため、教育の質の向上、公共施設の相互利活用を推進し、圏域住民の利便性の向上を図るとともに、教育・文化・スポーツ活動の交流を促進する。
	甲の役割	教育・文化・スポーツ活動の交流を促進する。
	乙の役割	甲と共同し、教育・文化・スポーツ活動の交流を促進する。

④ 産業振興

淡路島観光推進事業	取組の内容	淡路島ブランドに磨きをかけ、「淡路島総合観光戦略」に基づいた施策を展開することにより、持続可能な観光地域づくりを推進する。
	甲の役割	関係団体と連携及び調整を行い、圏域内の情報発信及び観光の振興を図る。
	乙の役割	甲と共同し、圏域内の情報発信及び観光の振興を図る。
持続可能な食料供給力の向上	取組の内容	食を取り巻く社会環境や生活様式の変化による生産者の経営への影響を踏まえ、6次産業化の促進等により圏域の豊かな食材を「淡路島ブランド」として競争力を高めるとともに、生産者の販路の一つである地産地消に様々な角度から取り組むことで、経営の安定化を通じた持続可能な食料供給力を向上させる。
	甲の役割	関係団体と連携を図るとともに、情報共有に努め、持続可能な食料供給力の向上に取り組む。
	乙の役割	甲と共同し、関係団体との連携を図るとともに、情報共有に努め、持続可能な食料供給力の向上に取り組む。

有害鳥獣による農作物被害の軽減	取組の内容	<p>圏域内の有害鳥獣による農業被害対策並びに有害鳥獣の捕獲及び活用に関する連携を強化する。</p> <p>(1) 被害対策の推進</p> <p>有害鳥獣による農作物への被害は、営農活動への支障並びに減産及び離農による耕作放棄地の拡大を助長してしまうことから、農作物被害を抑制するための効果的な環境整備及び防除策を講じることで、被害対策の推進を図る。</p> <p>(2) 捕獲の担い手確保と加工処理施設の活用</p> <p>高齢化とともに減少している捕獲の担い手の確保と育成を推進する。また、地域の資源であるイノシシなどの有害鳥獣の肉を食用として活用し、地域の活性化及び猟意欲の向上並びに捕獲に係る個体の埋設等の負担軽減を図る。加えて、食肉への活用を促進させるため、品質管理や衛生管理等の知識を有する捕獲従事者の育成を推進する。</p>
	甲の役割	関係団体と連携を図るとともに、情報共有に努め、有害鳥獣による農作物被害の軽減に取り組む。
	乙の役割	甲と共同し、関係団体との連携を図るとともに、情報共有に努め、有害鳥獣による農作物被害の軽減に取り組む。

⑤ 環境

循環型産業体系の構築	取組の内容	<p>玉ねぎ等の野菜残渣や下水道汚泥、し尿汚泥、食品廃棄物等をバイオマス資源と捉え、環境面でも経済面でも持続可能な処理方法の検討を進めるとともに、畜産業から発生する家畜ふん尿の堆肥化及び堆肥流通の円滑化等による地域資源の有効活用を図る。</p>
	甲の役割	関係団体と連携を図るとともに、情報共有に努め、循環型産業体系の構築に取り組む。
	乙の役割	甲と共同し、関係団体との連携を図るとともに、情報共有に努め、循環型産業体系の構築に取り組む。
再生可能エネルギーの活用	取組の内容	<p>あわじ環境未来島構想に掲げる「エネルギーの持続」を基本コンセプトに、圏域内の地域資源を生かした再生可能エネルギーの活用等に取り組む。</p>
	甲の役割	再生可能エネルギーの活用に向けた取組を推進する。
	乙の役割	甲と共同し、再生可能エネルギーの活用に向けた取組を推進する。

⑥ 防災

南海トラフ地震津波対策の充実	取組の内容	圏域内の南海トラフ地震津波対策等について、総合防災訓練等を連携して実施し、防災体制の維持、強化及び広域化を図る。
	甲の役割	南海トラフ地震津波対策等について、総合防災訓練等を連携して実施し、防災体制の維持、強化及び広域化を図る。
	乙の役割	甲と共同し、南海トラフ地震津波対策等について、総合防災訓練等を連携して実施し、防災体制の維持、強化及び広域化を図る。

別表第2（第3条第2号関係）

① 地域公共交通

市域を越えたバスネットワークの形成	取組の内容	圏域内の地域公共交通について、市域を越えたバスネットワークを構築し、利用促進を図ることにより、総合的な交通体系を形成する。
	甲の役割	淡路島地域公共交通網形成計画に基づく市域を越えたバスネットワークを構築し、利用促進を図ることにより、総合的な交通体系の形成を推進する。
	乙の役割	甲と共同し、淡路島地域公共交通網形成計画に基づく市域を越えたバスネットワークを構築し、利用促進を図ることにより、総合的な交通体系の形成を推進する。

② 地域内外の住民との交流・移住促進

都市など他の地域の住民との交流促進、移住・定住の取組	取組の内容	圏域内の歴史、文化、自然、産業等の地域資源を活用した交流を推進する。また、空き家バンクや都市部での移住相談会など、各種事業において、甲、乙及び関係団体（宅建協会、NPO法人等）の連携を深め、移住・定住の促進を図る。
	甲の役割	関係団体の行う事業の支援及び取組の調整を行い、情報共有に努め、移住・定住の促進を図る。
	乙の役割	甲と共同し、関係団体の行う事業の支援及び取組の調整を行い、情報共有に努め、移住・定住の促進を図る。

この協定の締結を証するため、本協定書2通を作成し、甲及び乙が記名押印の上、それぞれその1通を保有する。

令和 年 月 日

甲 洲本市本町三丁目4番10号
洲本市
洲本市長 上崎 勝規

乙 南あわじ市市善光寺2番地1
南あわじ市
南あわじ市長 守本 憲弘

淡路島定住自立圏の形成に関する協定書新旧対照表

現 行			改 正 案		
別表第1（第3条第1号関係）			別表第1（第3条第1号関係）		
① 医療			① 医療		
地域医療体制の充実	取組の内容	<p><u>圏域内の限られた医療資源を有効に活用し、地域医療体制の強化を図るため、圏域内の各医療機関相互の役割を明確にし、連携強化を促進する。</u></p> <p>特に小児救急医療について、輪番担当医院及び洲本市応急診療所並びに兵庫県立淡路医療センターとの<u>役割分担と連携の確立</u>に努める。</p>	地域医療体制の充実	取組の内容	<p>島民のいのちを守り、圏域の医療を守るため、<u>地域医療の安定的な提供体制の維持・強化を図り、必要な医師確保や限られた医療資源を集約化し、重点化するとともに連携体制を強化する。</u></p> <p>特に小児救急医療について、<u>小児科医の減少及び高齢化が課題となっているため、輪番担当医院及び洲本市応急診療所並びに兵庫県立淡路医療センターとの持続可能な小児救急医療の提供に関する機能分化と連携の強化</u>に努める。</p>
	甲の役割	<p><u>(1) 兵庫県立淡路医療センターと圏域内医療機関の機能分担による相互の役割を明確にし、連携強化を促進する。</u></p> <p><u>(2) 夜間・休日における小児救急医療体制を維持し継続するため、必要に応じた支援を行う。</u></p>		甲の役割	<p><u>持続可能で安定的な小児救急医療の提供のため、兵庫県立淡路医療センターと圏域内医療機関との機能分化による役割の明確化と相互の連携強化を促進するとともに、必要に応じた支援を行う。</u></p>
	乙の役割	<p><u>(1) 甲と共同し、兵庫県立淡路医療センターと圏域内医療機関の機能分担による相互の役割を明確にし、連携強化を促進する。</u></p> <p><u>(2) 甲と共同し、夜間・休日における小児救急医療体制を維持し、継続するため、必要に応じた支援を行う。</u></p>		乙の役割	<p>甲と共同し、<u>持続可能で安定的な小児救急医療の提供のため、兵庫県立淡路医療センターと圏域内医療機関との機能分化による役割の明確化と相互の連携強化を促進するとともに、必要に応じた支援を行う。</u></p>
② 福祉			② 福祉		

地域共生社会の実現に向けた地域福祉の推進	取組の内容	複雑化・複合化する課題に的確に対応するため、関係機関との連携を強化し、 <u>圏域内の住民が健幸（健やかに幸せに）で自立した生活の実現と支え合う共生の地域づくり</u> を目指して生活支援などの取組を推進する。
	甲の役割	<u>高齢者・障害者（児）</u> 等が住み慣れた地域で様々な生活課題を抱えながらも自分らしく暮らしていけるよう、福祉の充実・強化につながる取組を推進する。
	乙の役割	甲と共同し、 <u>高齢者・障害者（児）</u> 等が住み慣れた地域で様々な生活課題を抱えながらも自分らしく暮らしていけるよう、福祉の充実・強化につながる取組を推進する。

③ 教育

図書館 図書の貸出返却の利便性の向上	取組の内容	圏域内の図書館における相互利用のため、 <u>図書館資料の物流や蔵書管理検索システムの統合を検討し、圏域住民がどこでも利用しやすい図書館サービスの環境整備</u> を推進する。
	甲の役割	蔵書管理検索システム及び <u>図書の貸出返却便</u> の検討を行う。
	乙の役割	甲と共同し、蔵書管理検索システム及び <u>図書の貸出返却便</u> の検討を行う。
教育・	取組	

地域共生社会の実現に向けた地域福祉の推進	取組の内容	<u>地域住民の複雑化・複合化した支援ニーズ</u> に対応するため、関係機関との連携の強化及び <u>地域づくりに向けた支援</u> を実施し、誰もが住み慣れた地域で安心して自立した生活が送れるよう <u>地域共生社会の実現に向けた地域福祉</u> の取組を推進する。
	甲の役割	誰もが住み慣れた地域で様々な生活課題を抱えながらも自分らしく暮らしていけるよう、福祉の充実・強化につながる取組を推進する。
	乙の役割	甲と共同し、誰もが住み慣れた地域で様々な生活課題を抱えながらも自分らしく暮らしていけるよう、福祉の充実・強化につながる取組を推進する。

③ 教育

図書館 図書の貸出返却の利便性の向上	取組の内容	圏域内の図書館における相互貸借サービスの利用促進及び拡充のため、 <u>蔵書管理検索システムの統合に向けた情報共有</u> を図り、圏域住民がどこでも利用しやすい図書館サービスの環境整備を推進する。
	甲の役割	蔵書管理検索システムの情報共有並びに <u>図書館資料の相互貸借サービスの利用促進及び拡充</u> のための検討を行う。
	乙の役割	甲と共同し、蔵書管理検索システムの情報共有並びに <u>図書館資料の相互貸借サービスの利用促進及び拡充</u> のための検討を行う。
教育・	取組	

文化・スポーツ活動の振興	の内容	(略)
	甲の役割	(略)
	乙の役割	(略)

④ 産業振興

淡路島観光推進事業	取組の内容	淡路島ブランドを全面に出して、圏域として連携した取組により競争力を高め、観光客の来訪及び滞在の促進を図る。
	甲の役割	(略)
	乙の役割	(略)
淡路島ブランドの構築やPR	取組の内容	あわじ環境未来島構想に掲げる「農と食の持続」を基本コンセプトに、圏域内の農畜水産物・加工食品の生産、流通、消費、観光が両市一体となって圏域内の魅力を引き出し、圏域内はもちろん、京阪神や首都圏などの大消費地をターゲットに新たな需要を開拓し、推進策を展開する。
	甲の役割	各種事業及びイベント等の参画と推進活動を行う。
	乙の役割	甲と共同し、各種事業及びイベント等の参画と推

文化・スポーツ活動の振興	の内容	(略)
	甲の役割	(略)
	乙の役割	(略)

④ 産業振興

淡路島観光推進事業	取組の内容	淡路島ブランドに磨きをかけ、「淡路島総合観光戦略」に基づいた施策を展開することにより、持続可能な観光地域づくりを推進する。
	甲の役割	(略)
	乙の役割	(略)
持続可能な食料供給力の向上	取組の内容	食を取り巻く社会環境や生活様式の変化による生産者の経営への影響を踏まえ、6次産業化の促進等により圏域の豊かな食材を「淡路島ブランド」として競争力を高めるとともに、生産者の販路の一つである地産地消に様々な角度から取り組むことで、経営の安定化を通じた持続可能な食料供給力を向上させる。
	甲の役割	関係団体と連携を図るとともに、情報共有に努め、持続可能な食料供給力の向上に取り組む。
	乙の役割	甲と共同し、関係団体と連携を図るとともに、情

	役割	<u>進活動を行う。</u>		役割	<u>報共有に努め、持続可能な食料供給力の向上に取り組む。</u>
6次産業化等の取組の推進	取組の内容	<u>圏域内の豊かな食材を生かした6次産業化及びブランド化などの事業について連携を図る。</u>			
	甲の役割	<u>6次産業化に向けた可能性等の調査研究を行うとともに、商品開発、販路開拓等について支援を行う。</u>			
	乙の役割	<u>甲と共同し、6次産業化に向けた可能性等の調査研究を行うとともに、商品開発、販路開拓等について支援を行う。</u>			
有害鳥獣による農作物被害対策	取組の内容	<p>圏域内の有害鳥獣の捕獲及び活用に関する連携を強化する。</p> <p>(1) <u>捕獲の協力体制</u> 有害鳥獣による農作物被害を防止するため、甲と乙が連携しながら捕獲体制の強化を図る。</p> <p>(2) <u>加工処理施設の調査及び設置</u> 有害鳥獣として捕獲したイノシシなどを新たな地域資源と位置付け、有効活用を図ることを目的とした加工処理施設の調査及び設置を推進する。</p>	有害鳥獣による農作物被害の軽減	取組の内容	<p>圏域内の有害鳥獣による農業被害対策並びに有害鳥獣の捕獲及び活用に関する連携を強化する。</p> <p>(1) <u>被害対策の推進</u> 有害鳥獣による農作物への被害は、営農活動への支障並びに減産及び離農による耕作放棄地の拡大を助長してしまうことから、農作物被害を抑制するための効果的な環境整備及び防除策を講じることで、被害対策の推進を図る。</p> <p>(2) <u>捕獲の担い手確保と加工処理施設の活用</u> 高齢化とともに減少している捕獲の担い手の確保と育成を推進する。また、地域の資源であるイノシシなどの有害鳥獣の肉を食用として活用し、地域の活性化及び猟意欲の向上並びに捕獲に係る個体の埋設等の負担軽減を図る。加えて、食</p>

	甲の 役割	<u>関係住民、関係団体等と連携を図り、乙と情報交換及び対策に向けた協議を行う。また、加工処理施設の調査及び設置を推進する。</u>
	乙の 役割	<u>甲と共同し、関係住民、関係団体等と連携を図り、情報交換及び対策に向けた協議を行う。また、加工処理施設の調査及び設置を推進する。</u>
循環型 産業体 系構築 の検討	取組 の内 容	<u>圏域内のシカ・イノシシの一次処理後の残渣、野菜残渣、竹等について、効率的な処理を行うための施設整備及び管理運営の共同化並びに民間化を進めるための検討を行う。</u>
(シ カ・イ ノシ シ・野 菜 残 渣・竹 等)	甲の 役割	<u>シカ・イノシシの一次処理後の残渣、野菜残渣、竹等について、効率的な処理を行うための施設整備及び管理運営の共同化並びに民間化を進めるための検討を行う。</u>
	乙の 役割	<u>甲と共同し、シカ・イノシシの一次処理後の残渣、野菜残渣、竹等について、効率的な処理を行うための施設整備及び管理運営の共同化並びに民間化を進めるための検討を行う。</u>

⑤ 環境・エネルギー

		<u>肉への活用を促進させるため、品質管理や衛生管理等の知識を有する捕獲従事者の育成を推進する。</u>
	甲の 役割	<u>関係団体と連携を図るとともに、情報共有に努め、有害鳥獣による農作物被害の軽減に取り組む。</u>
	乙の 役割	<u>甲と共同し、関係団体との連携を図るとともに、情報共有に努め、有害鳥獣による農作物被害の軽減に取り組む。</u>

⑤ 環境

循環型 産業体 系の構	取組 の内 容	<u>玉ねぎ等の野菜残渣や下水道汚泥、し尿汚泥、食品廃棄物等をバイオマス資源と捉え、環境面でも経済面でも持続可能な処理方法の検討を進めるとと</u>
-------------------	---------------	--

再生可能エネルギーの活用	取組の内容	あわじ環境未来島構想に掲げる「エネルギーの持続」を基本コンセプトに、圏域内の地域資源を生かした再生可能エネルギーの活用等に取り組む。 <u>特にBDF（バイオディーゼル燃料）施設等の広域活用及びB5燃料（BDF混合軽油）の普及についての取組を進めていく。</u>
	甲の役割	(略)
	乙の役割	(略)

⑥ 防災

南海トラフ地震津波対策の充実	取組の内容	圏域内の南海トラフ地震津波対策等について、 <u>総合防災訓練等を連携して実施する。</u>
	甲の役割	南海トラフ地震津波対策等について、 <u>総合防災訓練等を連携して実施する。</u>

再生可能エネルギーの活用	取組の内容	あわじ環境未来島構想に掲げる「エネルギーの持続」を基本コンセプトに、圏域内の地域資源を生かした再生可能エネルギーの活用等に取り組む。
	甲の役割	(略)
	乙の役割	(略)

⑥ 防災

南海トラフ地震津波対策の充実	取組の内容	圏域内の南海トラフ地震津波対策等について、 <u>総合防災訓練等を連携して実施し、防災体制の維持、強化及び広域化を図る。</u>
	甲の役割	南海トラフ地震津波対策等について、 <u>総合防災訓練等を連携して実施し、防災体制の維持、強化及び広域化を図る。</u>

築		<u>もに、畜産業から発生する家畜ふん尿の堆肥化及び堆肥流通の円滑化等による地域資源の有効活用を図る。</u>
甲の役割		<u>関係団体と連携を図るとともに、情報共有に努め、循環型産業体系の構築に取り組む。</u>
乙の役割		<u>甲と共同し、関係団体との連携を図るとともに、情報共有に努め、循環型産業体系の構築に取り組む。</u>

	乙の役割	甲と共同し、南海トラフ地震津波対策等について、 <u>総合防災訓練等を連携して実施する。</u>
--	------	--

別表第2（第3条第2号関係）

① 地域公共交通

市域を越えたバスネットワークの構築	取組の内容	圏域内の地域公共交通について、市域を越えたバスネットワークの <u>構築</u> により、総合的な交通体系の <u>構築</u> を行う。
	甲の役割	淡路島地域公共交通網形成計画に基づく市域を越えたバスネットワークの <u>構築</u> により、総合的な交通体系の <u>構築</u> を推進する。
	乙の役割	甲と共同し、淡路島地域公共交通網形成計画に基づく市域を越えたバスネットワークの <u>構築</u> により、総合的な交通体系の <u>構築</u> を推進する。

② 地域内外の住民との交流・移住促進

都市など他の地域の住民との交流促進、移住・定住の	取組の内容	圏域内の歴史、文化、自然、産業等の地域資源を活用した交流を推進する。また、空き家バンクや都市部での移住相談会など、各種事業において、甲、乙及び関係団体（宅建協会、NPO法人等）の連携を深め、移住促進を図る。
	甲の役割	関係団体の行う事業の支援及び取組の調整を行う。 <u>また、共同利用する空き家バンクシステムの開発及び設置を行う。</u>

	乙の役割	甲と共同し、南海トラフ地震津波対策等について、 <u>総合防災訓練等を連携して実施し、防災体制の維持、強化及び広域化を図る。</u>
--	------	--

別表第2（第3条第2号関係）

① 地域公共交通

市域を越えたバスネットワークの構築	取組の内容	圏域内の地域公共交通について、市域を越えたバスネットワークを <u>構築し、利用促進を図ること</u> により、総合的な交通体系を形成する。
	甲の役割	淡路島地域公共交通網形成計画に基づく市域を越えたバスネットワークを <u>構築し、利用促進を図ること</u> により、総合的な交通体系の <u>形成</u> を推進する。
	乙の役割	甲と共同し、淡路島地域公共交通網形成計画に基づく市域を越えたバスネットワークを <u>構築し、利用促進を図ること</u> により、総合的な交通体系の <u>形成</u> を推進する。

② 地域内外の住民との交流・移住促進

都市など他の地域の住民との交流促進、移住・定住の	取組の内容	圏域内の歴史、文化、自然、産業等の地域資源を活用した交流を推進する。また、空き家バンクや都市部での移住相談会など、各種事業において、甲、乙及び関係団体（宅建協会、NPO法人等）の連携を深め、 <u>移住・定住の促進</u> を図る。
	甲の役割	関係団体の行う事業の支援及び取組の調整を行う。 <u>情報共有に努め、移住・定住の促進を図る。</u>

取組	乙の 役割	甲と共同し、関係団体の行う事業の支援及び取組の調整を行う。また、甲と共同利用する空き家バンクシステムの開発への協力及び連携を行う。
取組	乙の 役割	甲と共同し、関係団体の行う事業の支援及び取組の調整を行い、情報共有に努め、移住・定住の促進を図る。

淡路島定住自立圏形成協定書

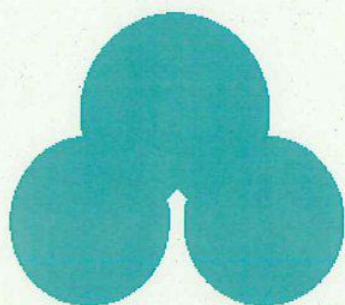

平成30年10月3日

洲本市・南あわじ市

淡路島定住自立圏の形成に関する協定書

洲本市（以下「甲」という。）と南あわじ市（以下「乙」という。）は、淡路島定住自立圏（以下「圏域」という。）の形成に関し、次のとおり協定を締結する。

（目的）

第1条 この協定は、中心市宣言（定住自立圏構想推進要綱（平成20年12月26日総行応第39号総務事務次官通知）第4の規定によるものをいう。）を行った甲と、甲が行った中心市宣言に賛同した乙との間において、甲及び乙が相互に役割を分担して人口定住のために必要な生活機能を確保しつつ、協調及び連携を図りながら、圏域全体の住民福祉の向上及び地域振興を推進するため、定住自立圏を形成することに関し、必要な事項を定めることを目的とする。

（基本方針）

第2条 甲及び乙は、前条に規定する目的を達成するために圏域を形成し、次条に規定する政策分野において、相互に役割を分担して協調及び連携を図り、共同し、又は補完し合うこととする。

（政策分野及びその内容並びに役割分担）

第3条 甲及び乙が相互に役割を分担して協調及び連携を図り、共同し、又は補完し合う政策分野は、次に掲げるものとし、その内容並びに甲及び乙の役割は、別表第1から別表第3までに定めるとおりとする。

- (1) 生活機能の強化に係る政策分野（別表第1）
- (2) 結びつきやネットワークの強化に係る政策分野（別表第2）
- (3) 圏域マネジメント能力の強化に係る政策分野（別表第3）

（事務執行に当たっての連携、協力及び費用負担）

第4条 前条に規定する政策分野を推進するため、甲及び乙は、相互に役割を分担して連携を図り、又は協力して、これらの事務の執行に当たるものとする。

2 前条に規定する政策分野を推進するため、甲及び乙は、同条において規定するもののほか、必要な費用が生じるときは、相互の受益の程度を勘案し、当該費用を負担するものとする。

3 第1項の規定により必要となる手続又は人員の確保に係る負担及び前項に規定する費用の負担については、その都度、甲及び乙が協議して別に定めるものとする。

（協定の変更）

第5条 この協定を変更しようとするときは、甲及び乙が協議の上、これを定めるものと

する。この場合において、甲及び乙は、あらかじめ議会の議決を経るものとする。

(協定の廃止)

第6条 甲又は乙は、この協定を廃止しようとするときは、あらかじめ議会の議決を経た上でその旨を他方に通告するものとする。

2 前項の通告は、書面によって行い、議会の議決書の写しを添付するものとする。

3 この協定は、第1項の規定による通告があった日から起算して2年を経過した日にその効力を失う。

(疑義の解決)

第7条 この協定に関し疑義が生じたときは、甲及び乙が協議して必要な事項を定めるものとする。

この協定の締結を証するため、本協定書2通を作成し、甲及び乙が記名押印の上、それぞれその1通を保有する。

平成30年10月3日

甲 洲本市本町三丁目4番10号

洲本市

洲本市長

竹内通弘

乙 南あわじ市市善光寺22番地1

南あわじ市

南あわじ市長

守本憲弘

別表第1（第3条第1号関係）

① 医療

地域医療体制の充実	取組の内容	圏域内の限られた医療資源を有効に活用し、地域医療体制の強化を図るため、圏域内の各医療機関相互の役割を明確にし、連携強化を促進する。 特に小児救急医療について、輪番担当医院及び洲本市応急診療所並びに兵庫県立淡路医療センターとの役割分担と連携の確立に努める。
	甲の役割	(1) 兵庫県立淡路医療センターと圏域内医療機関の機能分担による相互の役割を明確にし、連携強化を促進する。 (2) 夜間・休日における小児救急医療体制を維持し継続するため、必要に応じた支援を行う。
	乙の役割	(1) 甲と共同し、兵庫県立淡路医療センターと圏域内医療機関の機能分担による相互の役割を明確にし、連携強化を促進する。 (2) 甲と共同し、夜間・休日における小児救急医療体制を維持し、継続するため、必要に応じた支援を行う。

② 福祉

地域共生社会の実現に向けた地域福祉の推進	取組の内容	複雑化・複合化する課題に的確に対応するため、関係機関との連携を強化し、圏域内の住民が健幸（健やかに幸せに）で自立した生活の実現と支え合う共生の地域づくりを目指して生活支援などの取組を推進する。
	甲の役割	高齢者・障害者（児）等が住み慣れた地域で様々な生活課題を抱えながらも自分らしく暮らしていけるよう、福祉の充実・強化につながる取組を推進する。
	乙の役割	甲と共同し、高齢者・障害者（児）等が住み慣れた地域で様々な生活課題を抱えながらも自分らしく暮らしていけるよう、福祉の充実・強化につながる取組を推進する。

③ 教育

図書館図書の貸出返却の利便性の向上	取組の内容	圏域内の図書館における相互利用のため、図書館資料の物流や蔵書管理検索システムの統合を検討し、圏域住民がどこでも利用しやすい図書館サービスの環境整備を推進する。
	甲の役割	蔵書管理検索システム及び図書の貸出返却便の検討を行う。
	乙の役割	甲と共同し、蔵書管理検索システム及び図書の貸出返却便の検討を行う。
教育・文化・スポーツ活動の振興	取組の内容	圏域内における教育・文化・スポーツの振興及び拡大を図るため、教育の質の向上、公共施設の相互利活用を推進し、圏域住民の利便性の向上を図ると

		ともに、教育・文化・スポーツ活動の交流を促進する。
	甲の役割	教育・文化・スポーツ活動の交流を促進する。
	乙の役割	甲と共同し、教育・文化・スポーツ活動の交流を促進する。

④ 産業振興

淡路島観光推進事業	取組の内容	淡路島ブランドを全面に出して、圏域として連携した取組により競争力を高め、観光客の来訪及び滞在の促進を図る。
	甲の役割	関係団体と連携及び調整を行い、圏域内の情報発信及び観光の振興を図る。
	乙の役割	甲と共同し、圏域内の情報発信及び観光の振興を図る。
淡路島ブランドの構築やPR	取組の内容	あわじ環境未来島構想に掲げる「農と食の持続」を基本コンセプトに、圏域内の農畜水産物・加工食品の生産、流通、消費、観光が両市一体となって圏域内の魅力を引き出し、圏域内はもちろん、京阪神や首都圏などの大消費地をターゲットに新たな需要を開拓し、推進策を展開する。
	甲の役割	各種事業及びイベント等の参画と推進活動を行う。
	乙の役割	甲と共同し、各種事業及びイベント等の参画と推進活動を行う。
6次産業化等の取組の推進	取組の内容	圏域内の豊かな食材を生かした6次産業化及びブランド化などの事業について連携を図る。
	甲の役割	6次産業化に向けた可能性等の調査研究を行うとともに、商品開発、販路開拓等について支援を行う。
	乙の役割	甲と共同し、6次産業化に向けた可能性等の調査研究を行うとともに、商品開発、販路開拓等について支援を行う。
有害鳥獣による農作物被害対策	取組の内容	圏域内の有害鳥獣の捕獲及び活用に関する連携を強化する。 (1) 捕獲の協力体制 有害鳥獣による農作物被害を防止するため、甲と乙が連携しながら捕獲体制の強化を図る。 (2) 加工処理施設の調査及び設置 有害鳥獣として捕獲したイノシシなどを新たな地域資源と位置付け、有効活用を図ることを目的とした加工処理施設の調査及び設置を推進する。
	甲の役割	関係住民、関係団体等と連携を図り、乙と情報交換及び対策に向けた協議を行う。また、加工処理施設の調査及び設置を推進する。
	乙の役割	甲と共同し、関係住民、関係団体等と連携を図り、情報交換及び対策に向けた協議を行う。また、加工処理施設の調査及び設置を推進する。
循環型産業体系	取組の内容	圏域内のシカ・イノシシの一次処理後の残渣、野菜

構築の検討（シカ・イノシシ・野菜残渣・竹等）		残渣、竹等について、効率的な処理を行うための施設整備及び管理運営の共同化並びに民間化を進めるための検討を行う。
	甲の役割	シカ・イノシシの一次処理後の残渣、野菜残渣、竹等について、効率的な処理を行うための施設整備及び管理運営の共同化並びに民間化を進めるための検討を行う。
	乙の役割	甲と共同し、シカ・イノシシの一次処理後の残渣、野菜残渣、竹等について、効率的な処理を行うための施設整備及び管理運営の共同化並びに民間化を進めるための検討を行う。

⑤ 環境・エネルギー

再生可能エネルギーの活用	取組の内容	あわじ環境未来島構想に掲げる「エネルギーの持続」を基本コンセプトに、圏域内の地域資源を生かした再生可能エネルギーの活用等に取り組む。特にBDF（バイオディーゼル燃料）施設等の広域活用及びB5燃料（BDF混合軽油）の普及についての取組を進めていく。
	甲の役割	再生可能エネルギーの活用に向けた取組を推進する。
	乙の役割	甲と共同し、再生可能エネルギーの活用に向けた取組を推進する。

⑥ 防災

南海トラフ地震津波対策の充実	取組の内容	圏域内の南海トラフ地震津波対策等について、総合防災訓練等を連携して実施する。
	甲の役割	南海トラフ地震津波対策等について、総合防災訓練等を連携して実施する。
	乙の役割	甲と共同し、南海トラフ地震津波対策等について、総合防災訓練等を連携して実施する。

別表第2（第3条第2号関係）

① 地域公共交通

市域を越えたバスネットワークの構築	取組の内容	圏域内の地域公共交通について、市域を越えたバスネットワークの構築により、総合的な交通体系の構築を行う。
	甲の役割	淡路島地域公共交通網形成計画に基づく市域を越えたバスネットワークの構築により、総合的な交通体系の構築を推進する。
	乙の役割	甲と共同し、淡路島地域公共交通網形成計画に基づく市域を越えたバスネットワークの構築により、総合的な交通体系の構築を推進する。

② 地域内外の住民との交流・移住促進

都市など他の地域の住民との交	取組の内容	圏域内の歴史、文化、自然、産業等の地域資源を活用した交流を推進する。また、空き家バンクや都市部
----------------	-------	---

流促進、移住・ 定住の取組		での移住相談会など、各種事業において、甲、乙及び関係団体（宅建協会、NPO法人等）の連携を深め、移住促進を図る。
	甲の役割	関係団体の行う事業の支援及び取組の調整を行う。また、共同利用する空き家バンクシステムの開発及び設置を行う。
	乙の役割	甲と共同し、関係団体の行う事業の支援及び取組の調整を行う。また、甲と共同利用する空き家バンクシステムの開発への協力及び連携を行う。

別表第3（第3条第3号関係）

① 圏域内市の職員等の交流

市職員等の連携 と能力向上	取組の内容	市職員等の能力向上及び政策課題の対応能力を高めるため、専門家の招へい及び合同研修会を行う。また、圏域全体を考えた政策立案を行うことができるよう、職員の意見交換等の場を設け、圏域の行政サービスの向上を図る。
	甲の役割	専門家の招へい及び合同研修会を行う。また、甲の実施する専門家の招へい及び研修会の情報を乙に提供し、乙の職員の参加の機会を提供するとともに、意見交換等の場を設ける。
	乙の役割	甲と共同し、専門家の招へい及び合同研修会を行う。また、乙の実施する専門家の招へい及び研修会の情報を甲に提供し、甲の職員の参加の機会を提供するとともに、意見交換等の場を設ける。

議案第90号

字の区域の変更について（倭文長田、湊地区）

別紙のとおり字の区域を変更したいので、地方自治法（昭和22年法律第67号）第260条第1項の規定により、議会の議決を求める。

令和4年12月1日提出

南あわじ市長 守 本 憲 弘

字の区域の変更調書

変更前			変更後	
大字	字	地番	大字	字
倭文長田	平池	629-1	倭文長田	数川
	三ツ又木	685-7	倭文長田	川迎
	山崎	929-4 930-2	倭文長田	伯谷
	水谷	944		
	水谷	1097 1101-2	倭文長田	山平
	水谷	1222 1222-1 1222-2 1222-3	倭文長田	迎
	水谷	1275	倭文長田	川筋
湊	登立	1138・1138-1合併 1138-2 1138-5 1139-3	湊	坂谷
	天五ノ下	1163	湊	天五
	姥ヶ谷	1177 1178		
	カ、リヤノ下	606-3	湊	かゞ里や

上記のほか、変更前の区域に隣接介在する道路、水路等である国有地の一部は、変更後の区域に編入する。

備考 地番は、令和4年10月1日現在の地番である。

南あわじ市管内図

位置図



湊
字カヘリヤノ下606-3

湊
字登立1138、1138-1合併、1138-2、1138-5、1139-3
字五ノ下1163
字姥ヶ谷1177、1178

倭文長田
字平池629-1
字三ツ又木685-7
字山崎929-4、930-2
字水谷944、1097、1101-2、1222、1222-1、1222-2、1222-3、1275

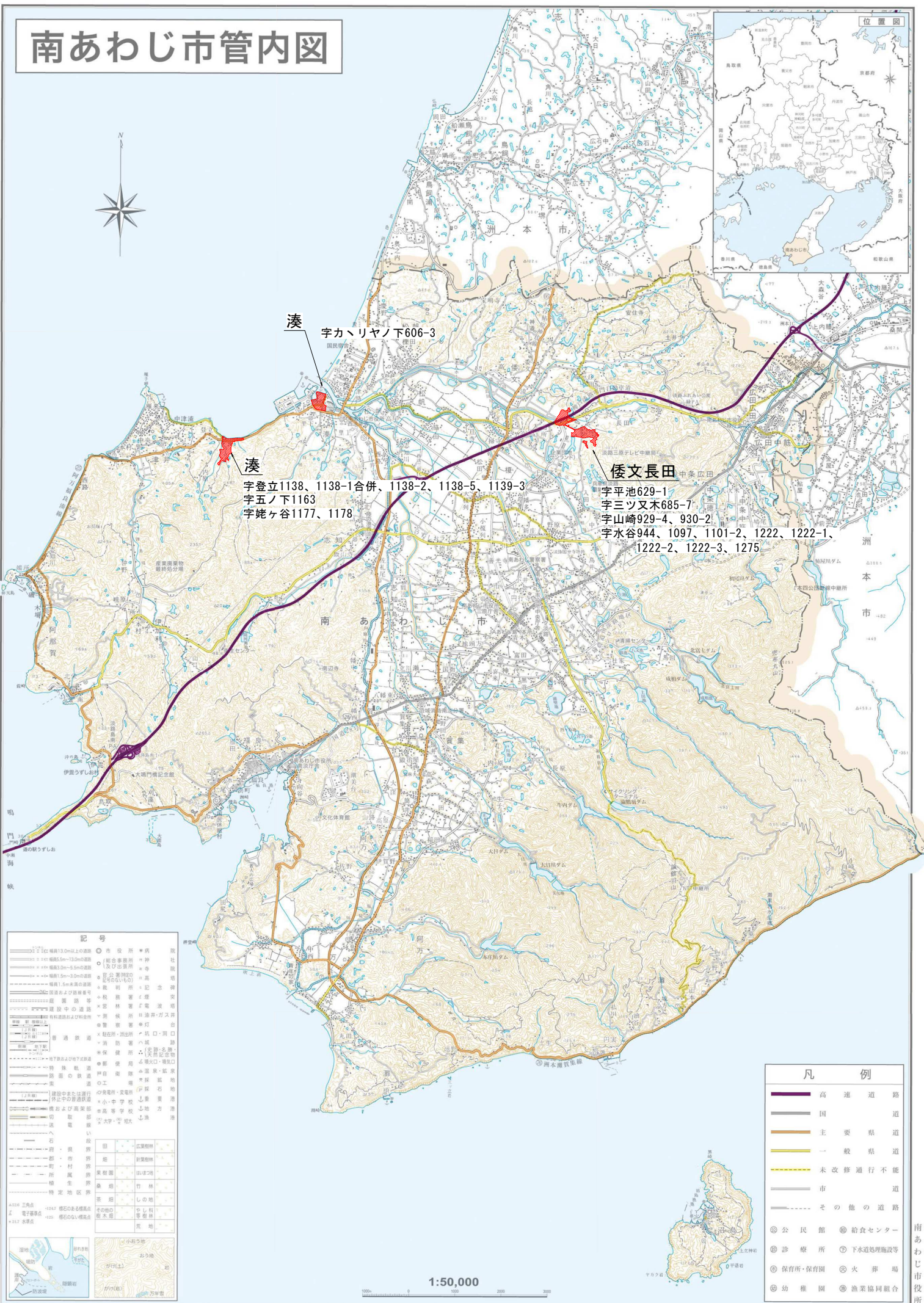

記号	
	国道
	主要県道
	一般県道
	未改修通行不能
	市道
	その他の道路
	国庁
	県庁
	市庁
	町庁
	村庁
	学校
	病院
	図書館
	児童館
	消防署
	漁協
	公民館
	給食センター
	診療所
	下水道処理施設等
	保育所・保育園
	消防署
	幼稚園
	漁業協同組合

凡例	
	高速道路
	国道
	主要県道
	一般県道
	未改修通行不能
	市道
	その他の道路
	公民館
	給食センター
	診療所
	下水道処理施設等
	保育所・保育園
	消防署
	幼稚園
	漁業協同組合

1:50,000

南あわじ市役所

この地図は、国土地理院長の承認を得て、同院発行の5万分1地形図を複製したものである。(承認番号 平19定報、第201号)

倭文長田字界変更区域図①

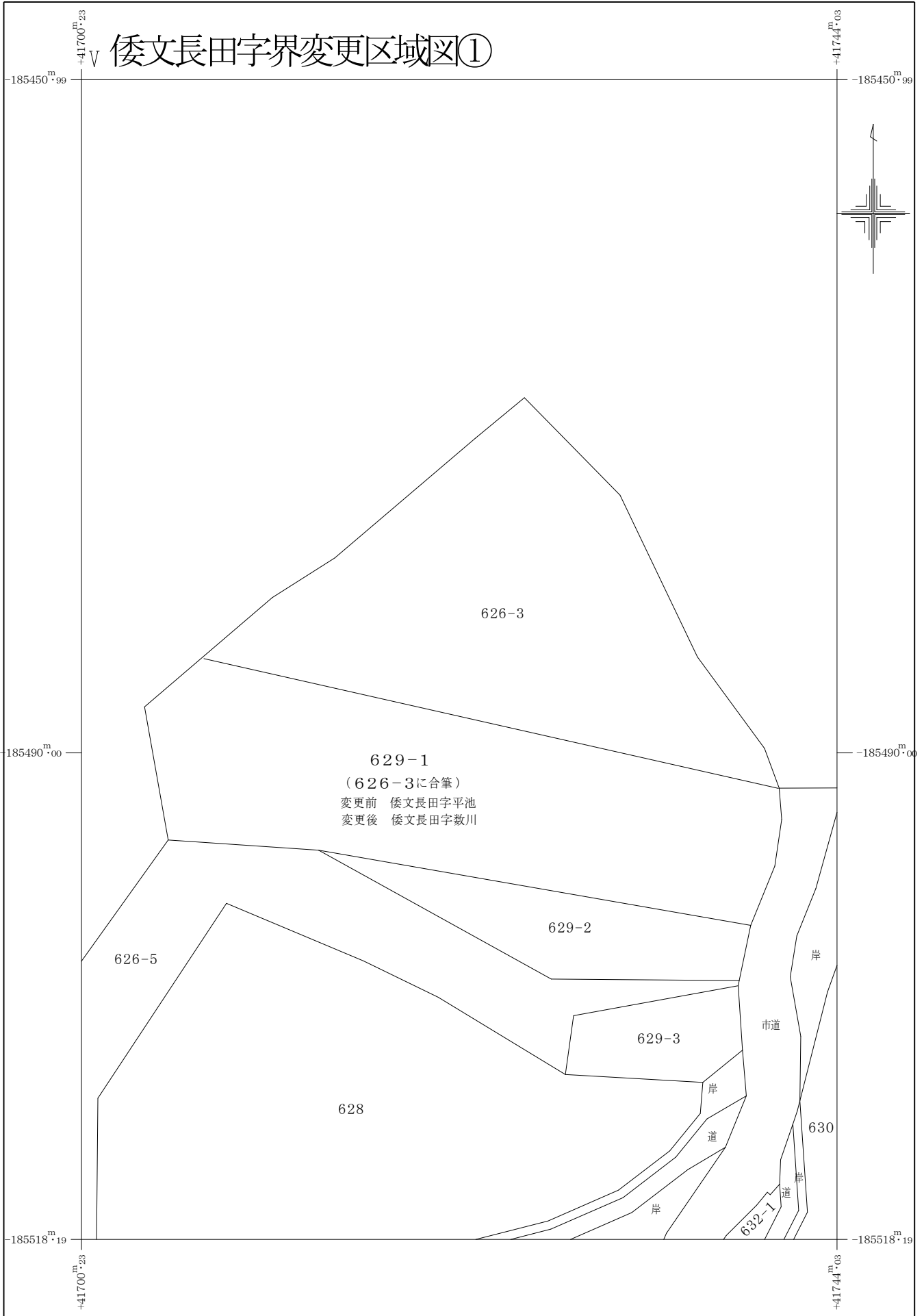

1 : 300

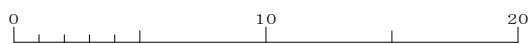

倭文長田字界変更区域図②

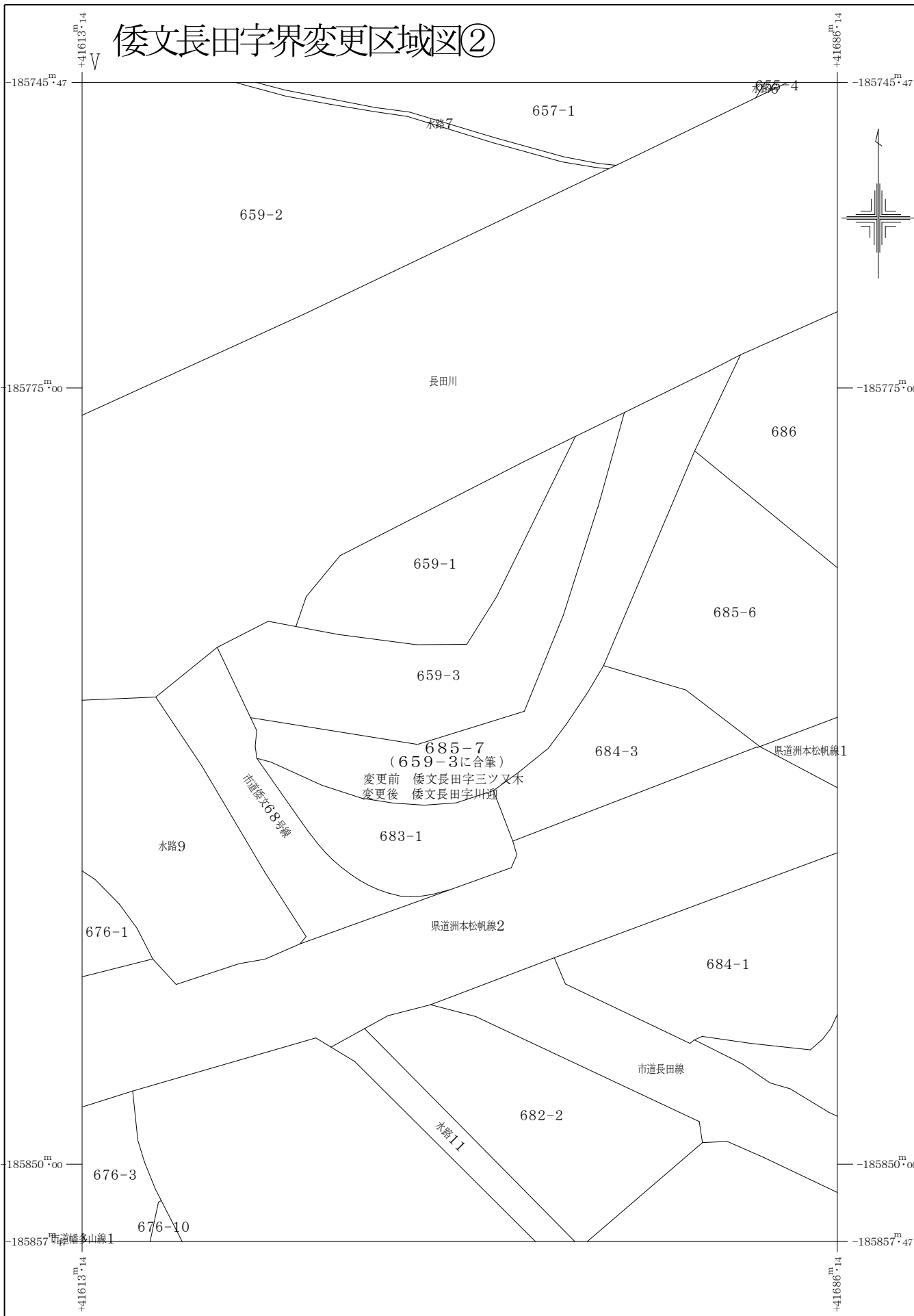

1 : 500



倭文長田字界変更区域図③

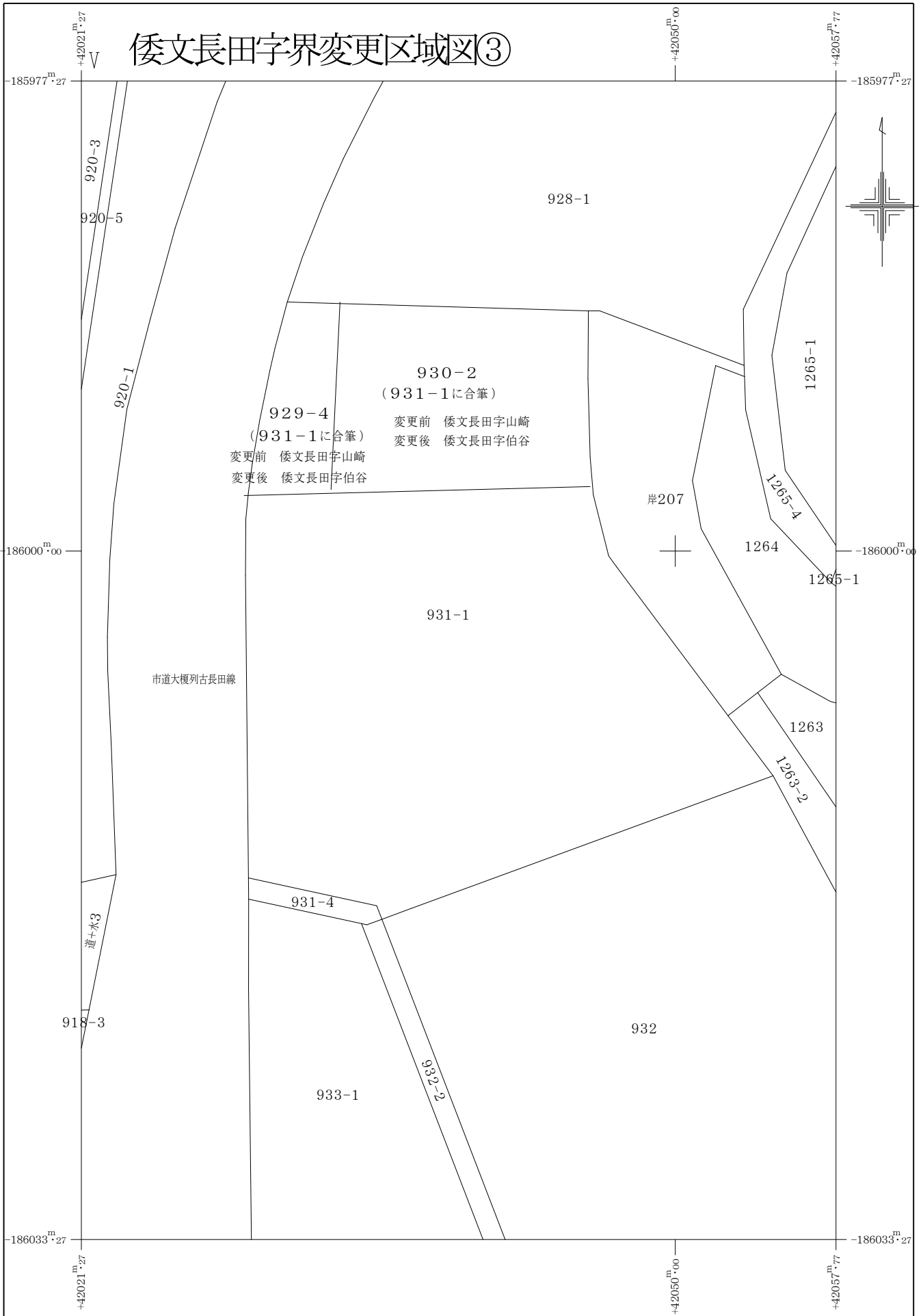

1 : 250

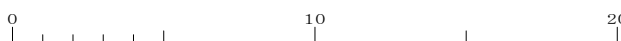

倭文長田字界変更区域④

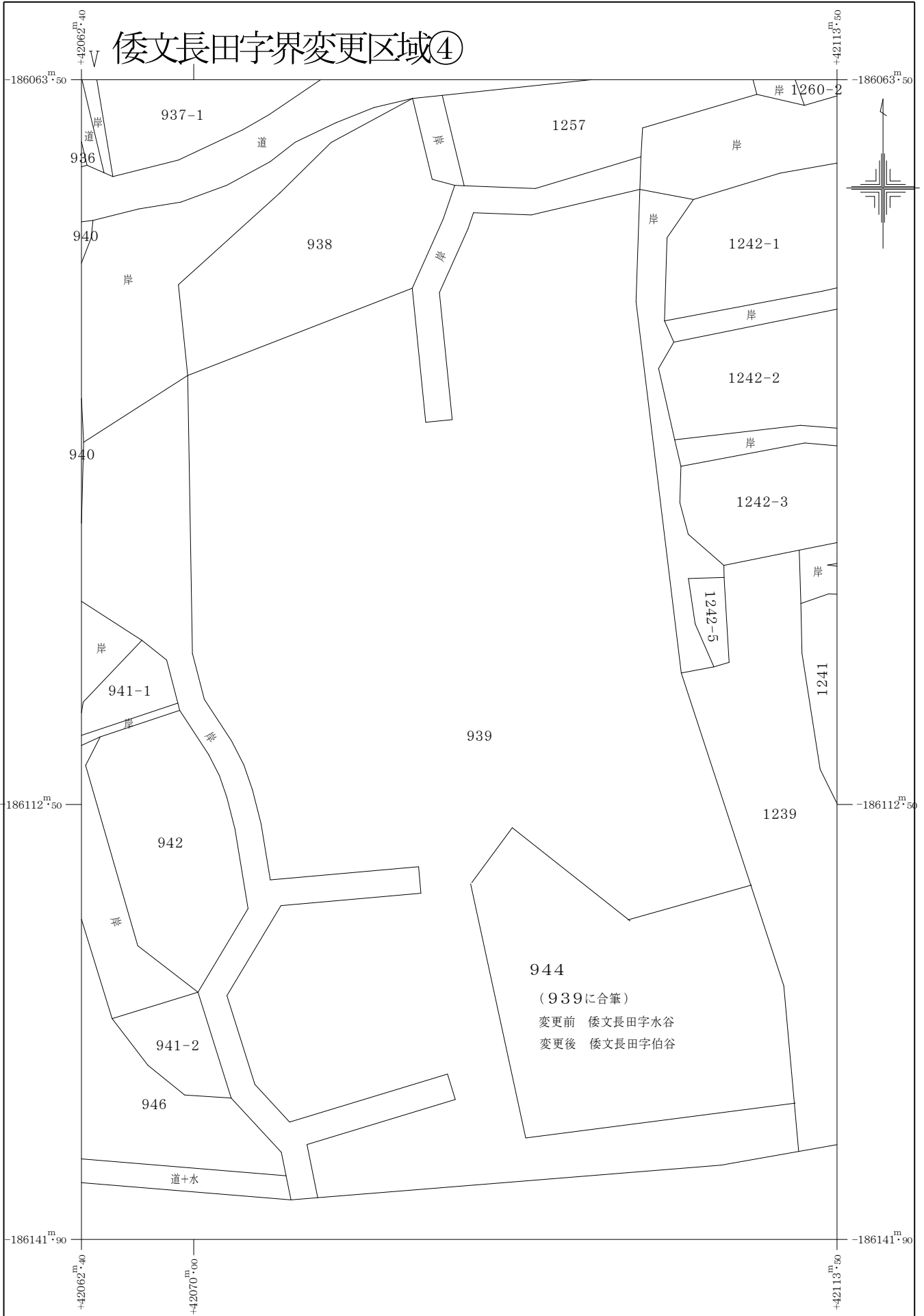

944
(939に合筆)
変更前 倭文長田字水谷
変更後 倭文長田字伯谷

1 : 350

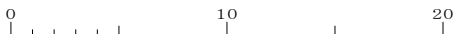

倭文長田字界変更区域⑤

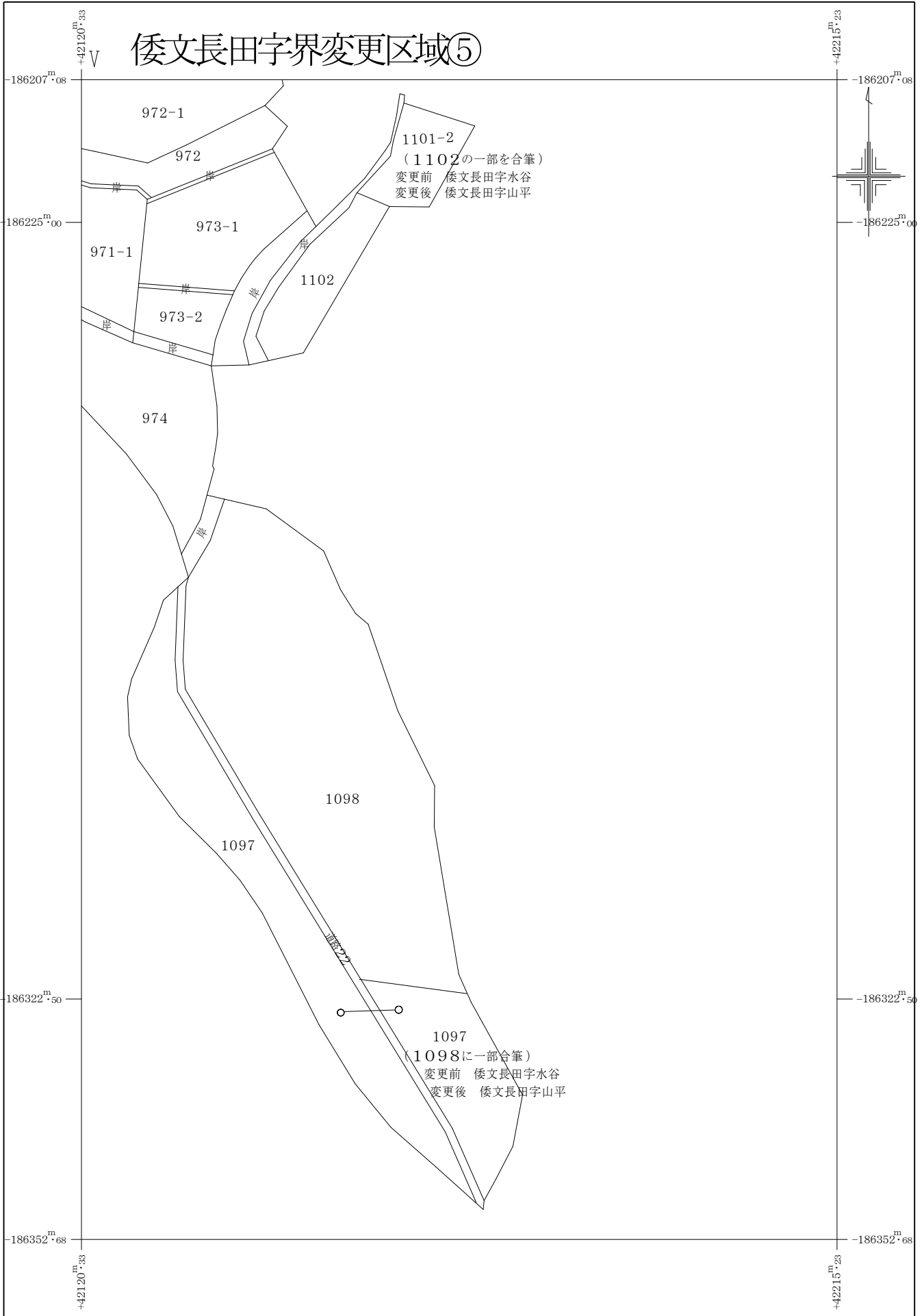

1101-2
 (1102の一部を合筆)
 変更前 倭文長田字水谷
 変更後 倭文長田字山平

1097
 (1098の一部を合筆)
 変更前 倭文長田字水谷
 変更後 倭文長田字山平

1 : 650

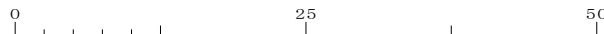

倭文長田字界変更区域図⑥

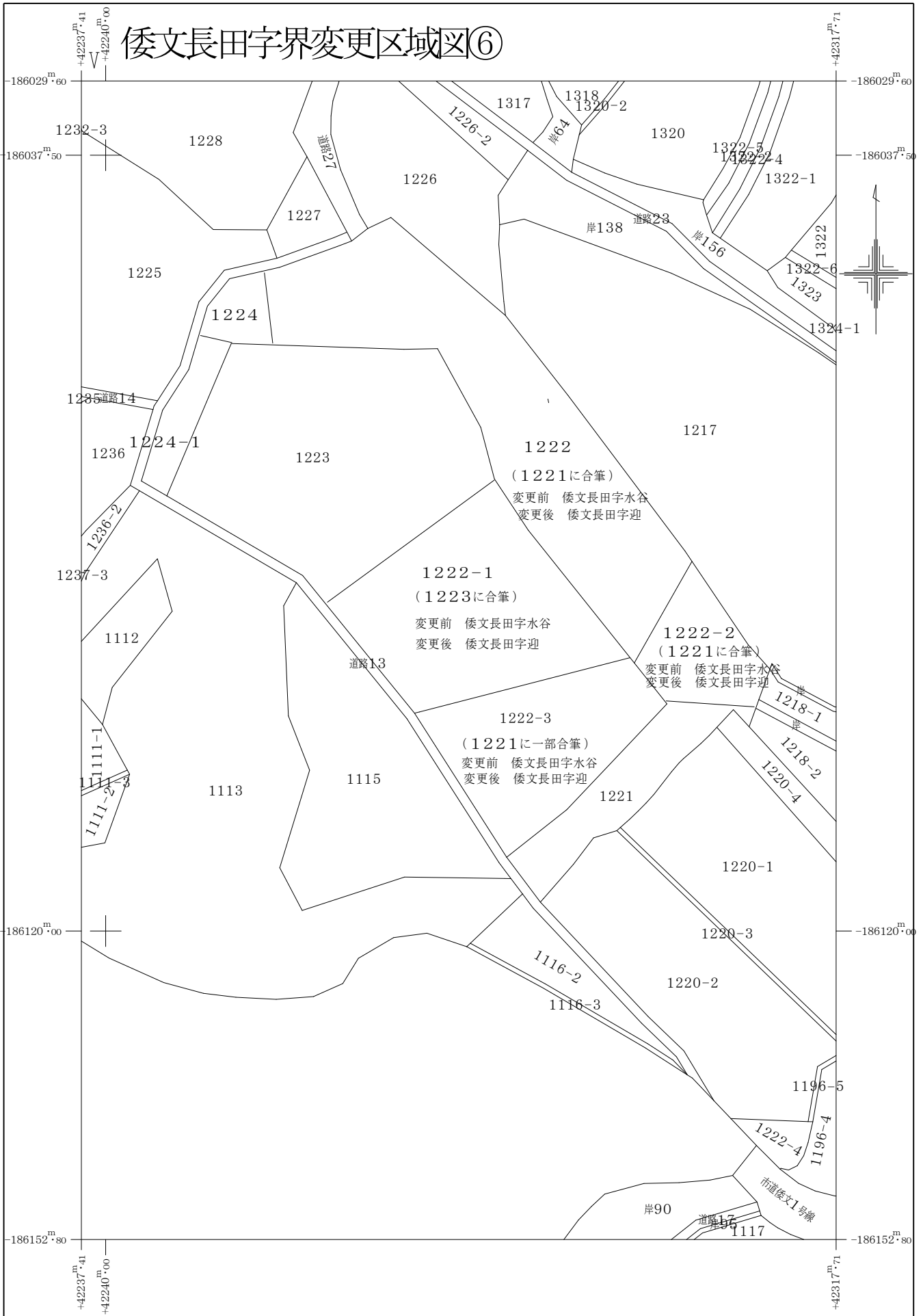

倭文長田字界変更区域⑦

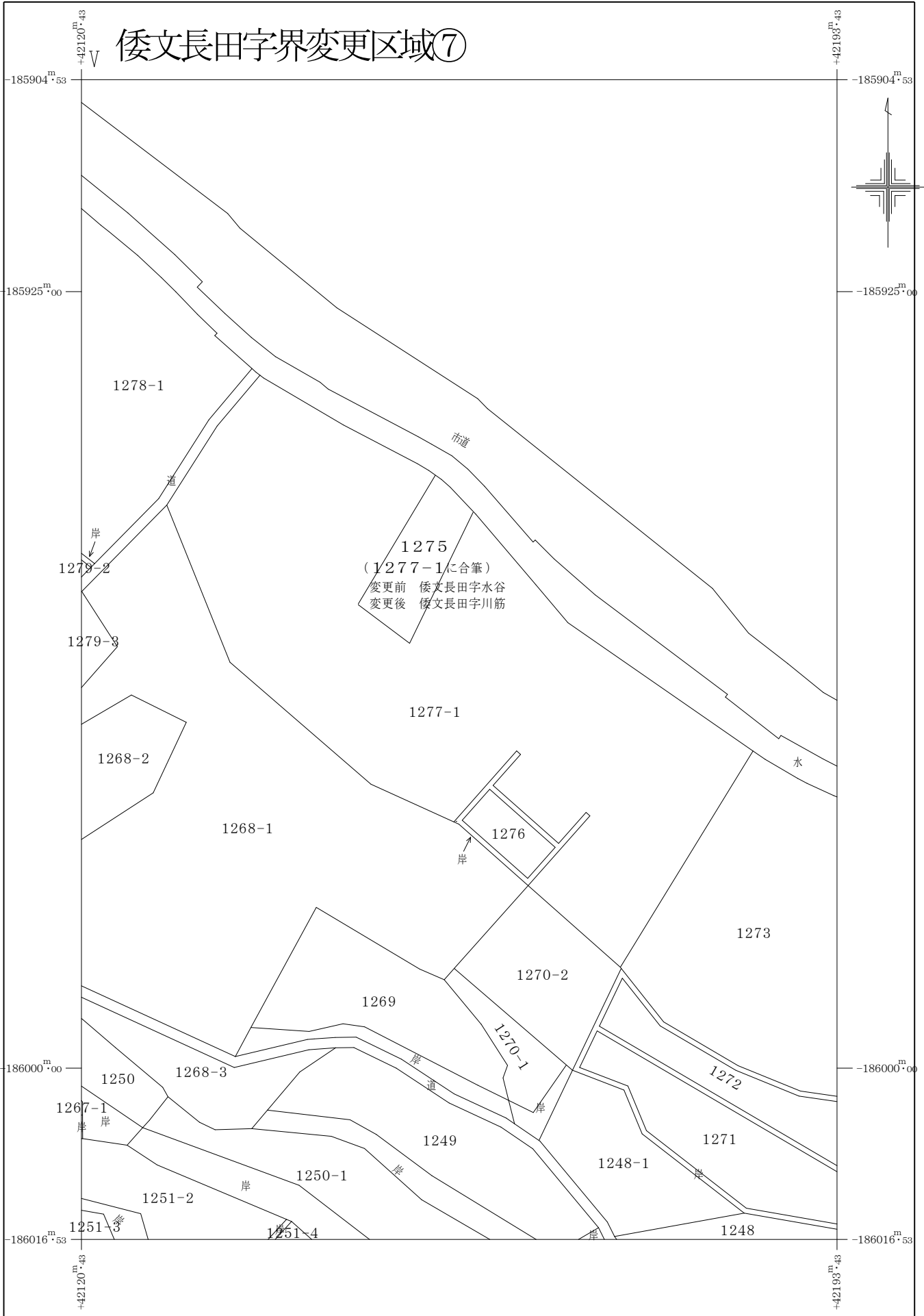

1 : 500



湊字界変更区域図⑧

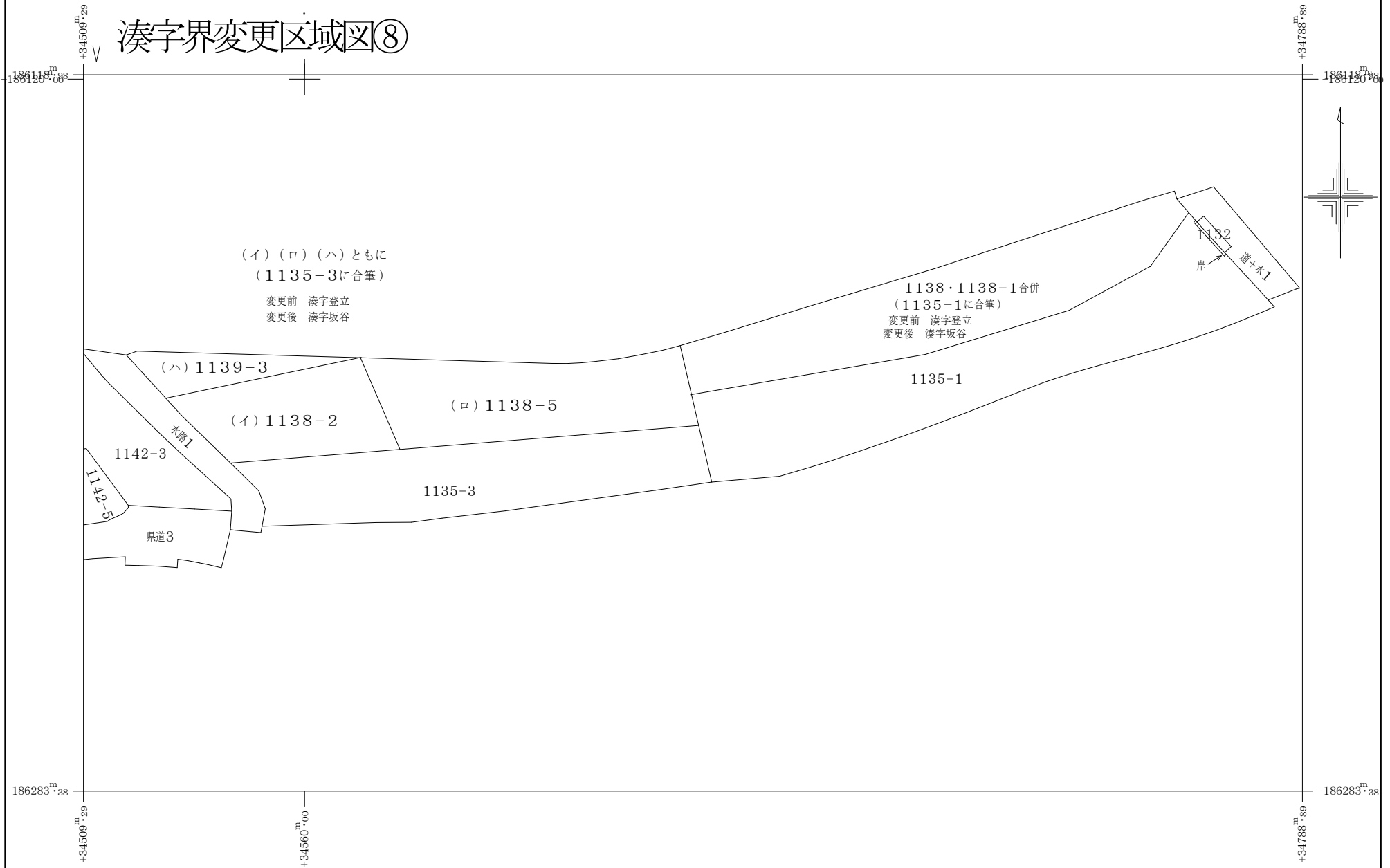

湊字界変更区域図⑨

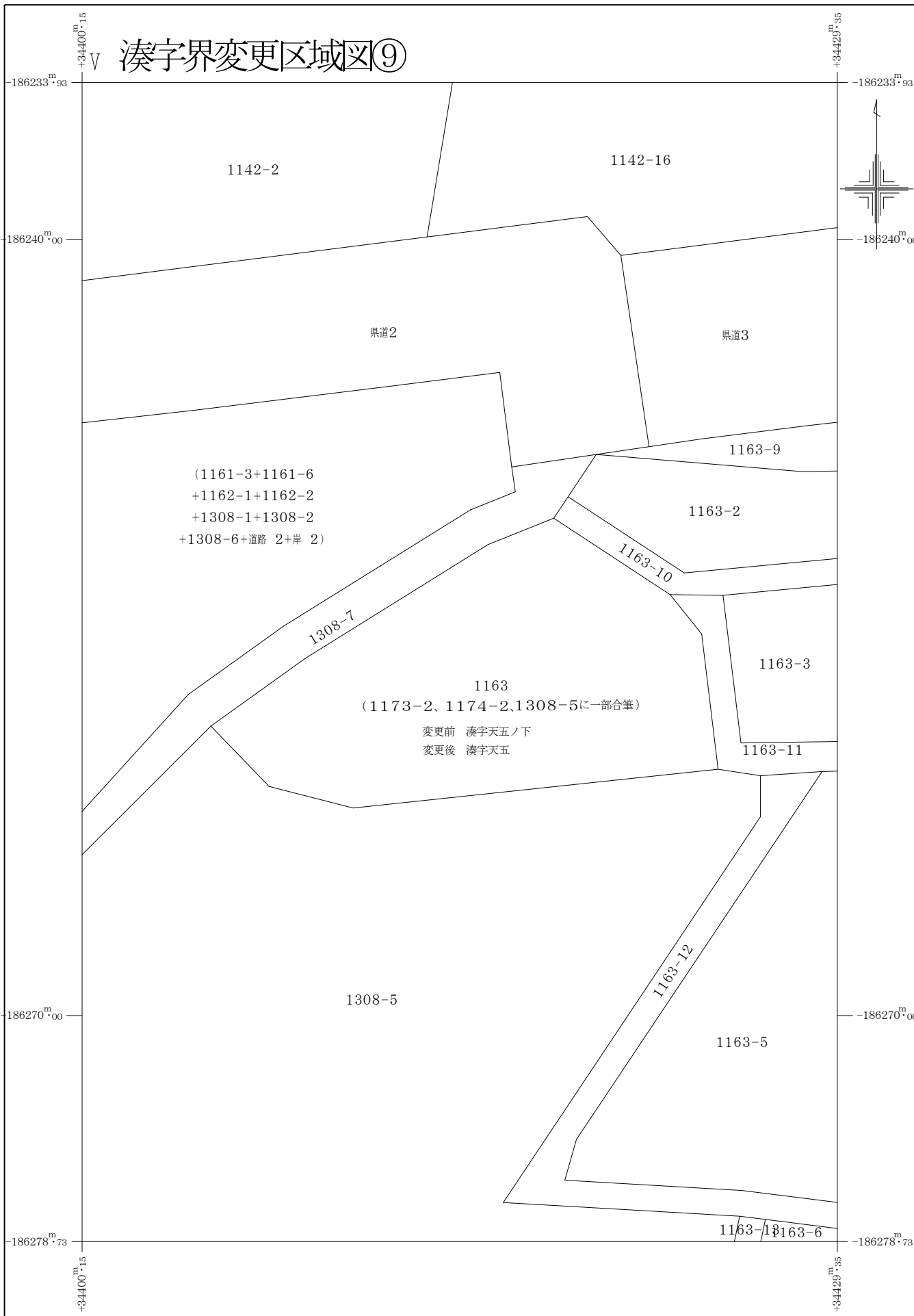

1 : 200

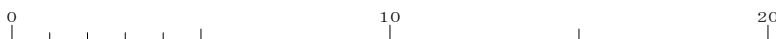

湊字界変更区域図⑩

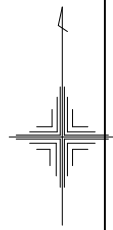
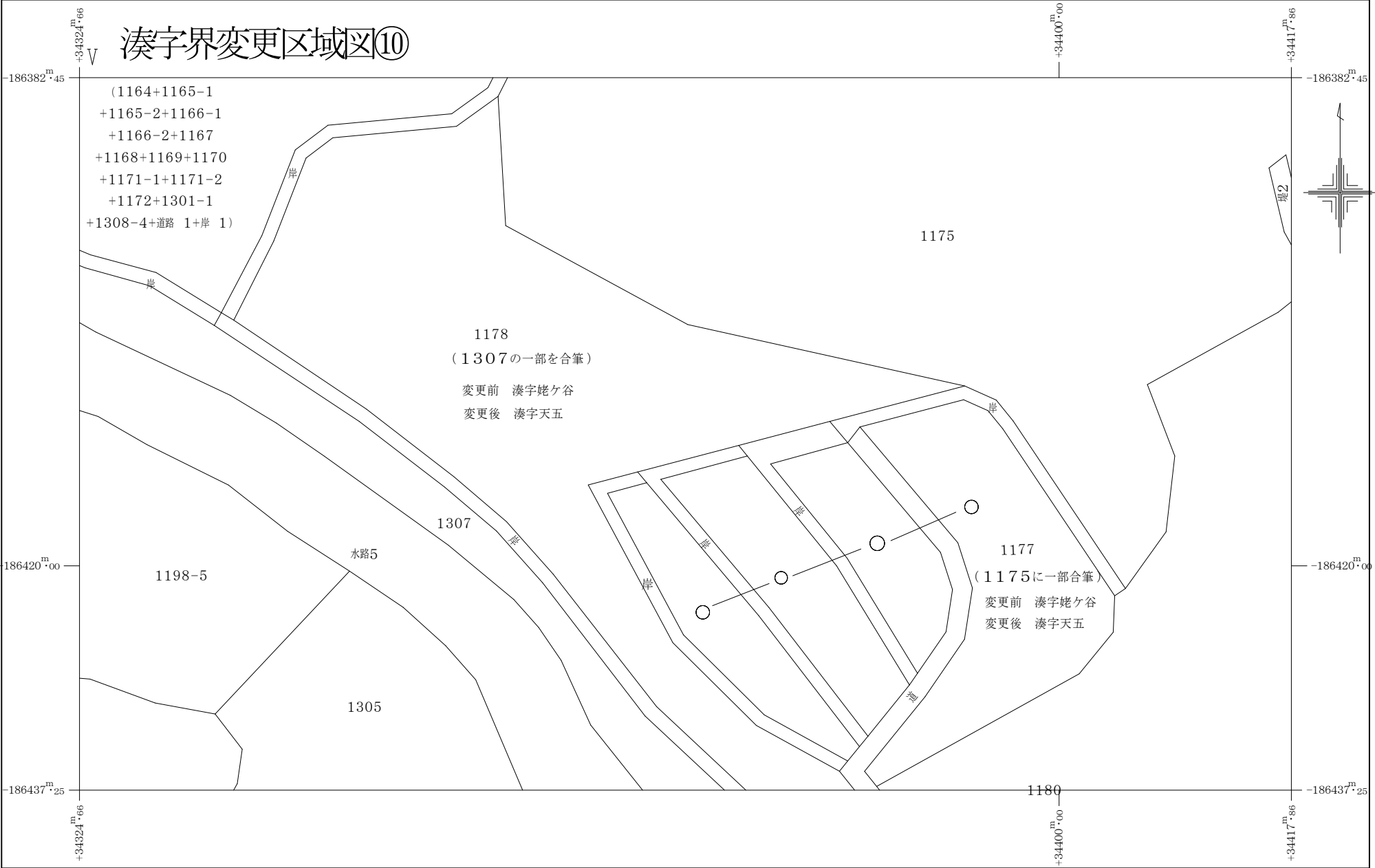

1 : 400

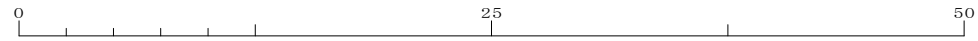

湊字界変更区域図⑪

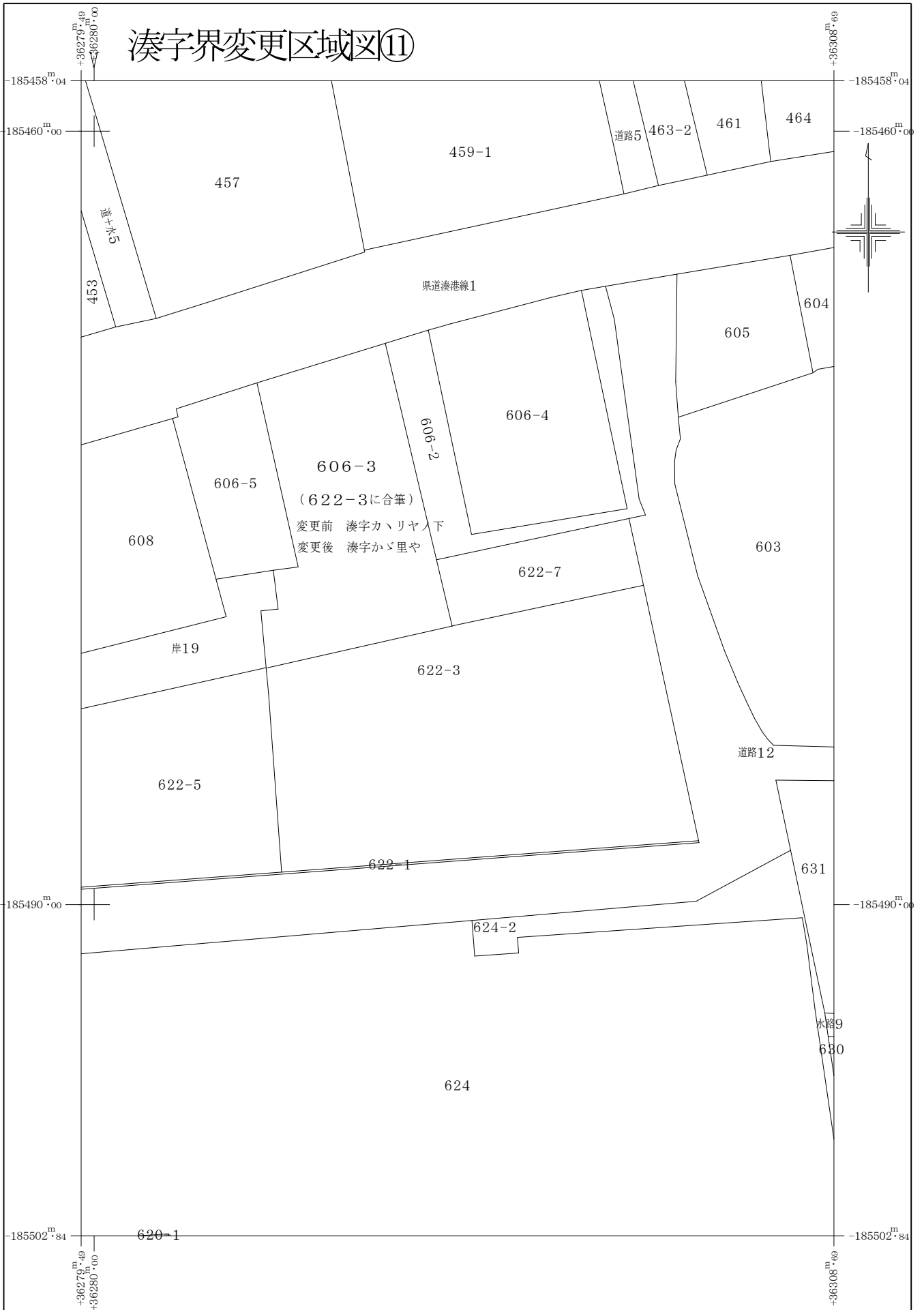

1 : 200

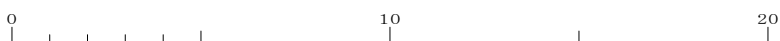

議案第91号

浮体式多目的公園老朽化対策工事請負変更契約の締結について

南あわじ市議会の議決に付すべき契約及び財産の取得又は処分に関する条例（平成17年南あわじ市条例第46号）第2条の規定に基づき、先に議会の議決に付し、工事請負契約を締結した浮体式多目的公園老朽化対策工事について、塗替塗装工の施工範囲の変更、栈橋床板及び手摺の修繕工事並びに栈橋支承部の補強工事等の追加にかかる変更を行いたいので、下記のとおり工事請負変更契約を締結するため、地方自治法（昭和22年法律第67号）第96条第1項第5号の規定により、議会の議決を求める。

令和4年12月1日提出

南あわじ市長 守 本 憲 弘

記

1 契約の目的	浮体式多目的公園老朽化対策工事
2 変更契約金額	181,658,400円
	(現契約金額 183,893,600円)
3 今回変更による減額	2,235,200円
4 契約の相手方	株式会社 森長組
	代表取締役 森 宏文

老朽化対策補修計画平面図

S=1:1000

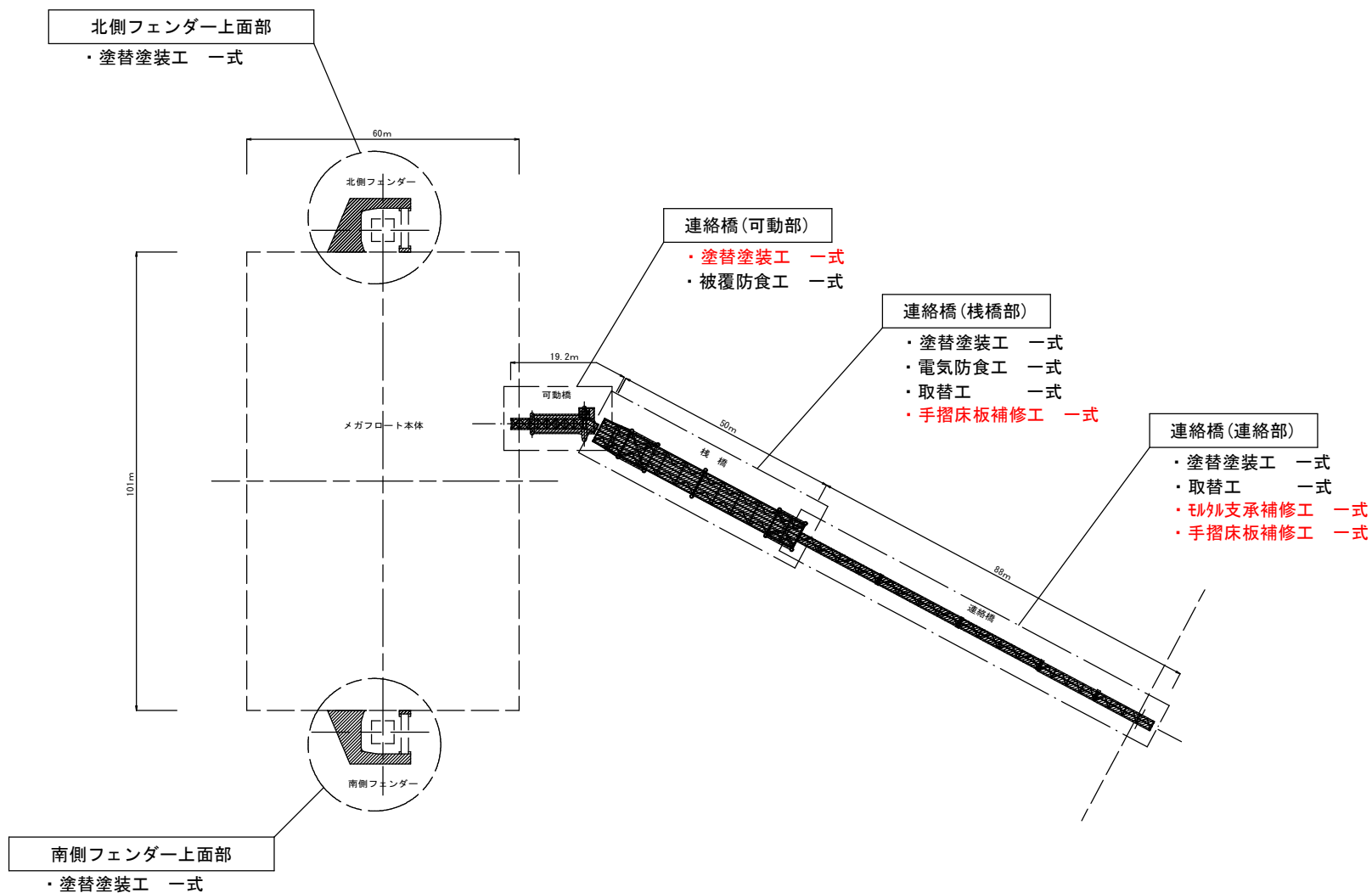

変
更
第
二
回

令和 3 年度 浮体式多目的公園老朽化対策工事		
南あわじ市阿万吹上町地内		
図名	老朽化対策補修計画 平面図	2 / 28 葉全
縮尺	1:1000	
南あわじ市		

連絡橋(可動部)補修図 S=1:100

補修数量表 (橋桁)

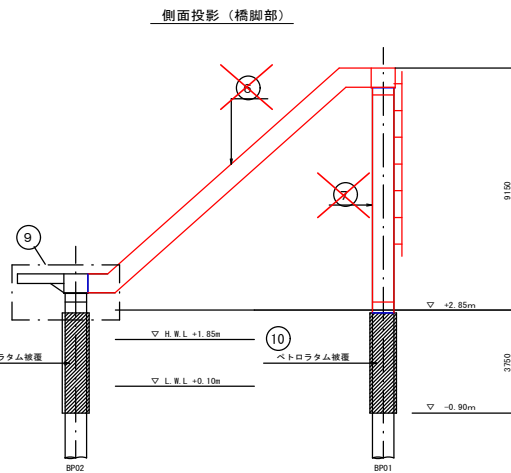
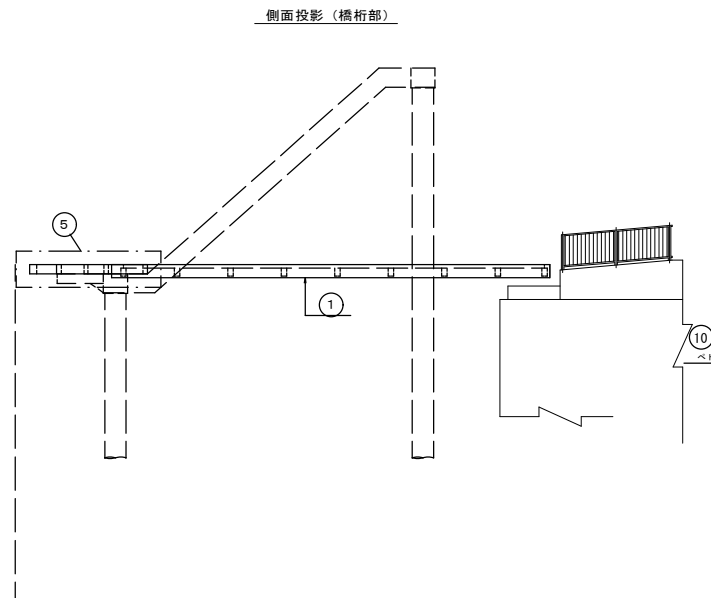
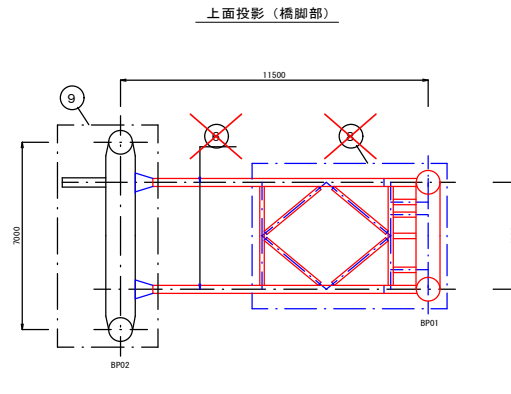
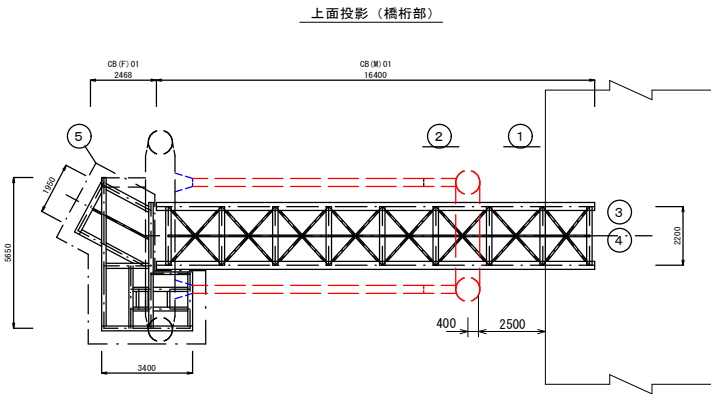

番号	種別	鋼材規格	長さ (m)	本数	塗装面積 (m ²)	摘要
①	主桁	H-482 × 300 × 11 × 15	16.4	2	70.2	塗替塗装 (RC-Ⅲ相当)
②	縦材	H-125 × 60 × 6 × 8	15.8	1	7.6	塗替塗装 (RC-Ⅲ相当)
③	横材	H-294 × 200 × 8 × 12	2.2	9	27.1	塗替塗装 (RC-Ⅲ相当)
④	斜材	L-75 × 75 × 9	2.8	8	6.3	塗替塗装 (RC-Ⅲ相当)
		L-75 × 75 × 9	1.4	16	6.3	塗替塗装 (RC-Ⅲ相当)
⑤	(主構)	H-350 × 175 × 7 × 11	5.7	1	7.9	塗替塗装 (RC-Ⅲ相当)
		H-350 × 175 × 7 × 11	4.7	1	6.5	塗替塗装 (RC-Ⅲ相当)
		H-350 × 175 × 7 × 11	3.4	1	4.7	塗替塗装 (RC-Ⅲ相当)
		H-350 × 175 × 7 × 11	2.1	1	2.9	塗替塗装 (RC-Ⅲ相当)
		H-200 × 200 × 8 × 12	1.8	1	2.1	塗替塗装 (RC-Ⅲ相当)
		H-200 × 200 × 8 × 12	2.3	1	2.7	塗替塗装 (RC-Ⅲ相当)
		H-200 × 200 × 8 × 12	2.2	1	2.6	塗替塗装 (RC-Ⅲ相当)
		H-200 × 200 × 8 × 12	1.3	1	1.5	塗替塗装 (RC-Ⅲ相当)
		H-200 × 200 × 8 × 12	1.7	1	2.0	塗替塗装 (RC-Ⅲ相当)
		H-150 × 150 × 7 × 10	2.4	1	2.1	塗替塗装 (RC-Ⅲ相当)
		H-150 × 150 × 7 × 10	0.8	2	1.4	塗替塗装 (RC-Ⅲ相当)
		H-150 × 150 × 7 × 10	1.5	2	2.7	塗替塗装 (RC-Ⅲ相当)
		L-150 × 90 × 9	1.5	1	0.7	塗替塗装 (RC-Ⅲ相当)
		L-150 × 90 × 9	1.0	2	0.9	塗替塗装 (RC-Ⅲ相当)
		H-125 × 60 × 6 × 8	0.7	1	0.3	塗替塗装 (RC-Ⅲ相当)
		H-125 × 60 × 6 × 8	2.1	1	1.0	塗替塗装 (RC-Ⅲ相当)
⑥	連結材	H-700 × 300 × 13 × 24	11.9	2	0 - 61.2	塗替塗装 (RC-Ⅲ相当)
		H-700 × 300 × 13 × 24	1.3	2	0 - 61.2	塗替塗装 (RC-Ⅲ相当)
		PL-134 × 16	0.7	4	0 - 0.6	塗替塗装 (RC-Ⅲ相当)
		Pipe-Φ800 × 22	1.0	2	0 - 5.0	塗替塗装 (RC-Ⅲ相当)
⑦	支柱	Pipe-Φ800 × 22	8.2	2	0 - 41.2	塗替塗装 (RC-Ⅲ相当)
⑧	(主構)	PL-900 × 22	4.9	1	0 - 4.4	塗替塗装 (RC-Ⅲ相当)
		PL-916 × 22	3.8	1	0 - 3.4	塗替塗装 (RC-Ⅲ相当)
		PL-656 × 16	3.4	2	0 - 4.7	塗替塗装 (RC-Ⅲ相当)
		L-150 × 150 × 12	2.9	4	0 - 6.7	塗替塗装 (RC-Ⅲ相当)
		H-350 × 175 × 7 × 11	4.0	1	0 - 5.6	塗替塗装 (RC-Ⅲ相当)
⑨	(主構)	PL-1100 × 22	7.9	1	8.7	塗替塗装 (RC-Ⅲ相当)
		PL-1100 × 22	7.0	1	7.7	塗替塗装 (RC-Ⅲ相当)
		PL-656 × 16	7.0	2	9.1	塗替塗装 (RC-Ⅲ相当)
		Φ800 × 22	1.4	2	7.0	塗替塗装 (RC-Ⅲ相当)
		H-350 × 350 × 12 × 19	1.7	1	3.5	塗替塗装 (RC-Ⅲ相当)
		PL-650 × 22	0.7	2	1.8	塗替塗装 (RC-Ⅲ相当)
		PL-700 × 22	0.9	2	2.5	塗替塗装 (RC-Ⅲ相当)
		PL-656 × 12	1.0	2	2.6	塗替塗装 (RC-Ⅲ相当)
⑩	支柱	Pipe-Φ800 × 22	3.75	4	37.7	ベトロタム被覆
	副部材	ガセットPL他			10.1 - 19.8	塗替塗装 (RC-Ⅲ相当)
計					212.5 - 416.4	塗替塗装 (RC-Ⅲ相当)



連絡橋(棧橋部)補修図 S=1:150

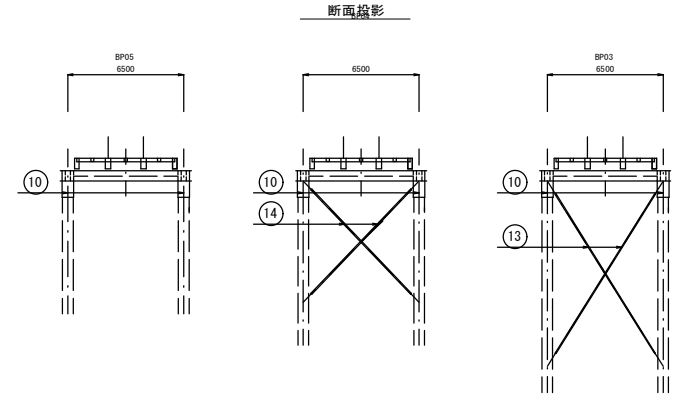
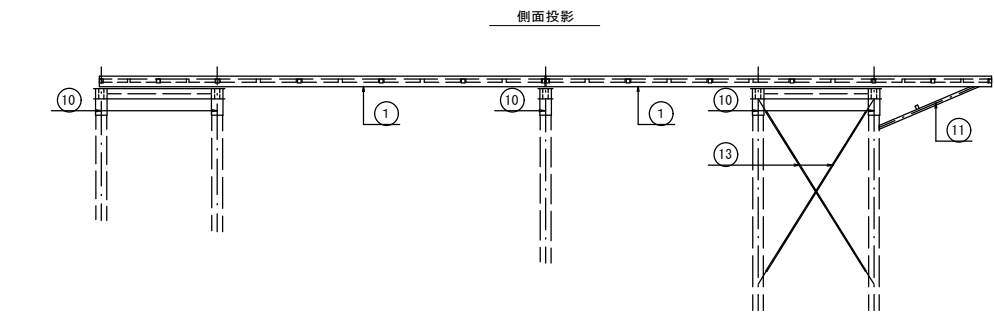
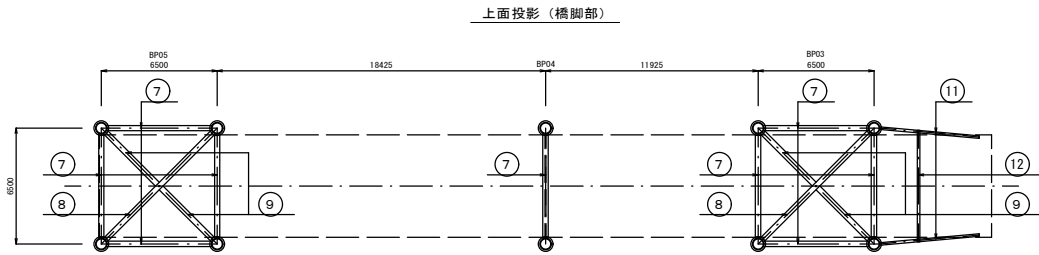
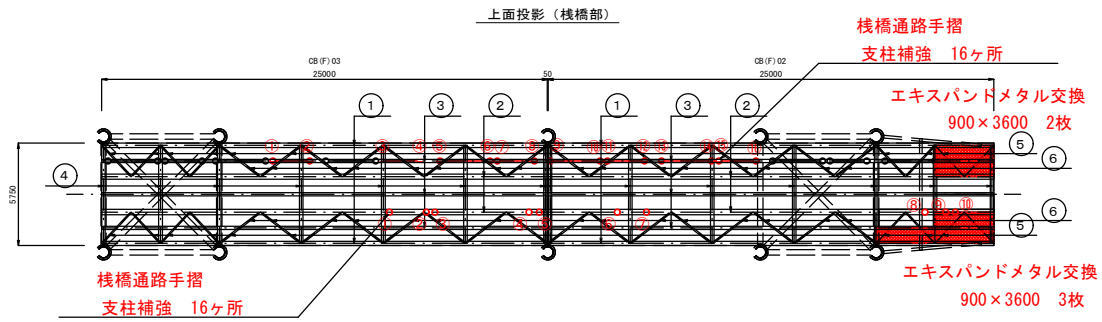

防護柵支柱 補修図

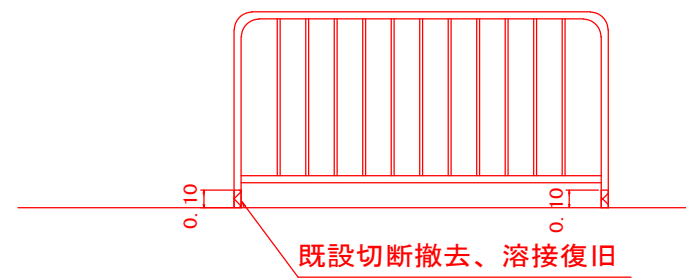

第
二
回
変
更

令和 3 年度 浮体式多目的公園老朽化対策工事	
南あわじ市阿万吹上町地内	
図名	連絡橋(棧橋部)補修図 5 業全
縮尺	1:150 28
南あわじ市	

連絡橋(連絡部)補修図 S=1:150

- ①エキスパンドメタル (900×1800) 交換 3ヶ所
- ②転落防止柵 交換 5ヶ所
- ③モルタル支承補修 16ヶ所

上面投影

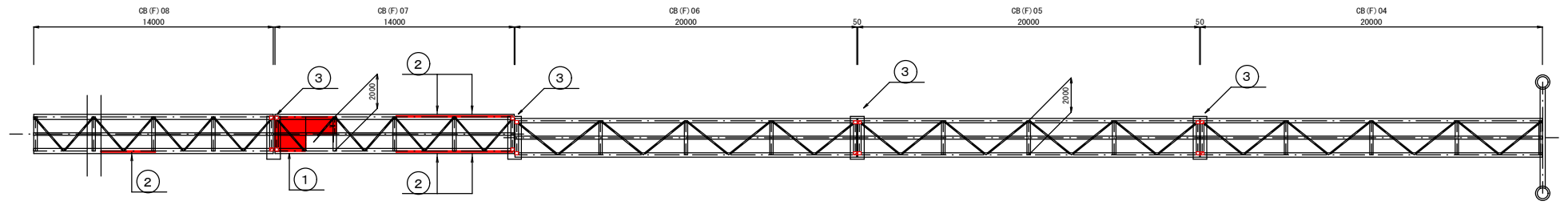

側面投影

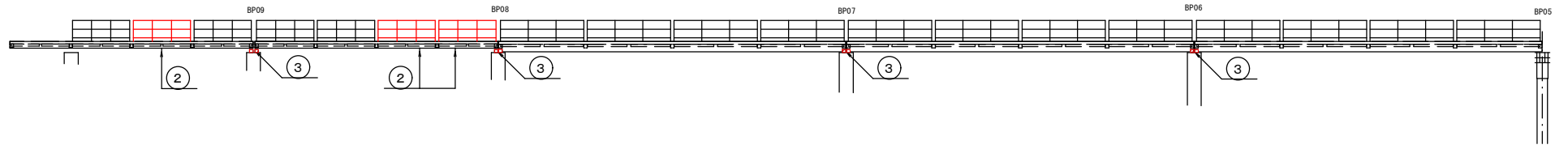

第二回
変更

令和3年度 浮体式多目的公園老朽化対策工事		
南あわじ市阿万吹上町地内		
図名	連絡橋(連絡部)補修図	7/28 全
縮尺	1:150	
南あわじ市		